

# MB Series

Belt Actuator

MODEL

MB 126

MB 160

MB 200

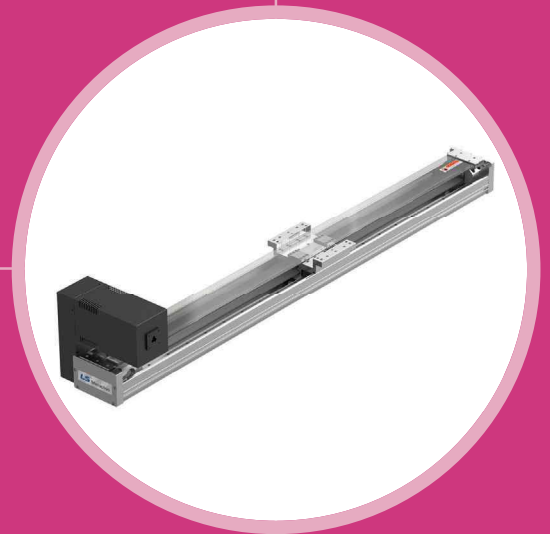

## Peripheral Device



## C O N T E N T S

Feature 090

Composition 092

MB 126 093

MB 160 099

MB 200 105

Other 111

# MB Series

## ○ MB Assembly

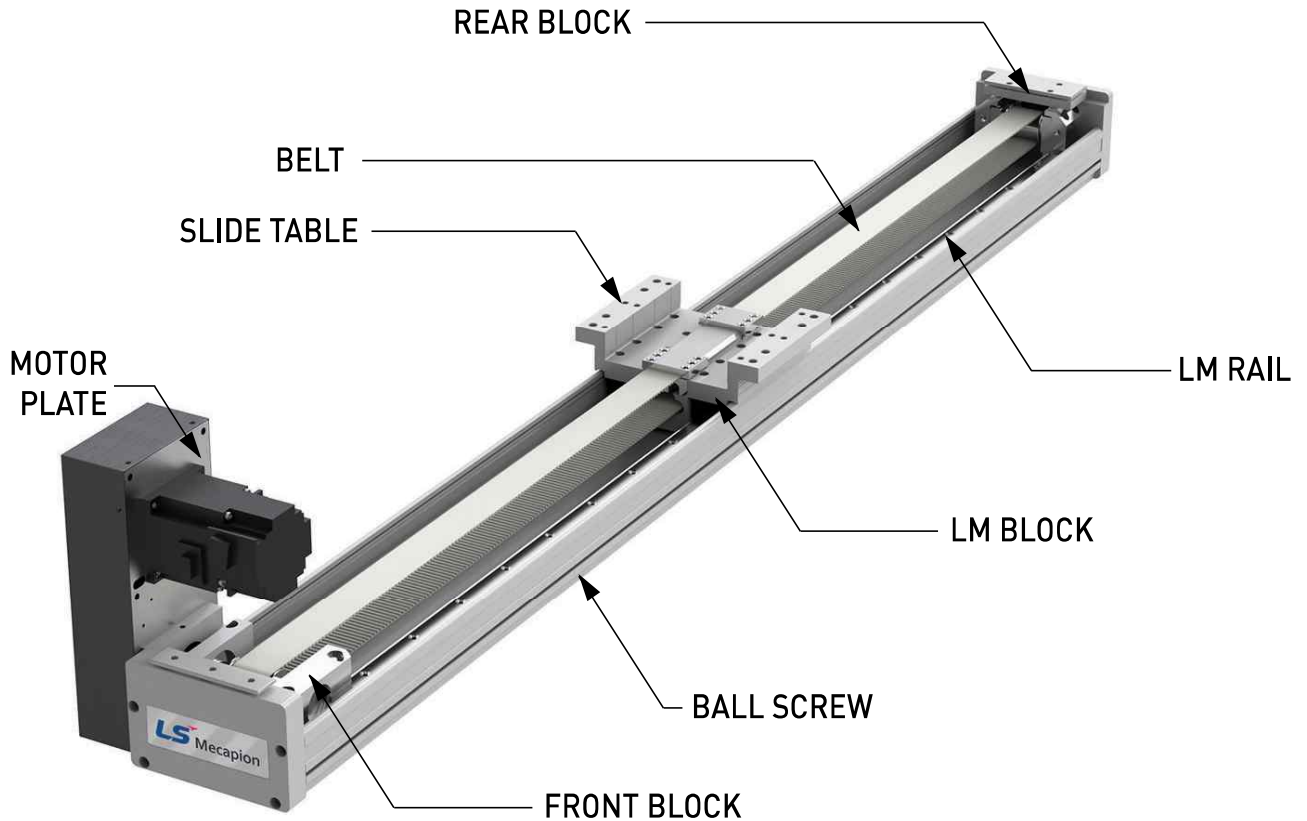

## Feature

- High Quality  
숙련된 노하우(Know - How)와 철저한 품질관리
- Short Delivery  
표준화 정립과 재고보유로 단 납기 확보
- Low Cost  
부품간 표준화 정립으로 가격 경쟁력 확보
- High Hardness  
고강성과 높은 정밀도로 내구성이 강하며, 긴 수명을 장 기간 유지가능

## ○ 사용 시 주의사항

### 1. 점검 및 주유시기

제품의 정기적 점검과 Grease 주입으로 LM Guide의 손상을 방지 할 수 있습니다.

구 분	주 기	점검 및 Grease절차
Ass'y	상시	제품의 동작 및 소음발생 확인
LM Guide	1회/6개월	LM Block의 Nipple에 그리스 건을 삽입하여 주입
Belt	상시	벨트 마모 및 분진, 사행 운동 확인

### 2. 제품 내부 주기적 청소

제품 내부의 주기적 청소로 이물질 혼입을 방지하여 제품 고장 없이 장기간 사용 할 수 있습니다.

(육안으로 이물질 발생시 상부Cover 및 측면Cover를 열고 진공 청소기 및 에어건을 이용하여 내부 이물질 제거 후 사용하시기 바랍니다.)

### 3. 제품의 Belt 장력 및 체결부 체결상태 상시 확인

각 체결부의 체결상태 및 Belt 장력상태를 확인하여 제품의 정도 등의 틀어짐이 없이 장기간 사용 할 수 있습니다.

(설치 후 1~2개월 주기로 확인하여, 예방점검 및 일정계획을 수립하여 사용하시기 바랍니다.)

## ○ 시스템 구성



MS Series

LU Series

MB Series

LB Series

LC Series

LL Series

LA Series

LX Series

LT Series

# 형번구성

- MS Series
- LU Series
- MB Series
- LB Series
- LC Series
- LL Series
- LA Series
- LX Series
- LT Series

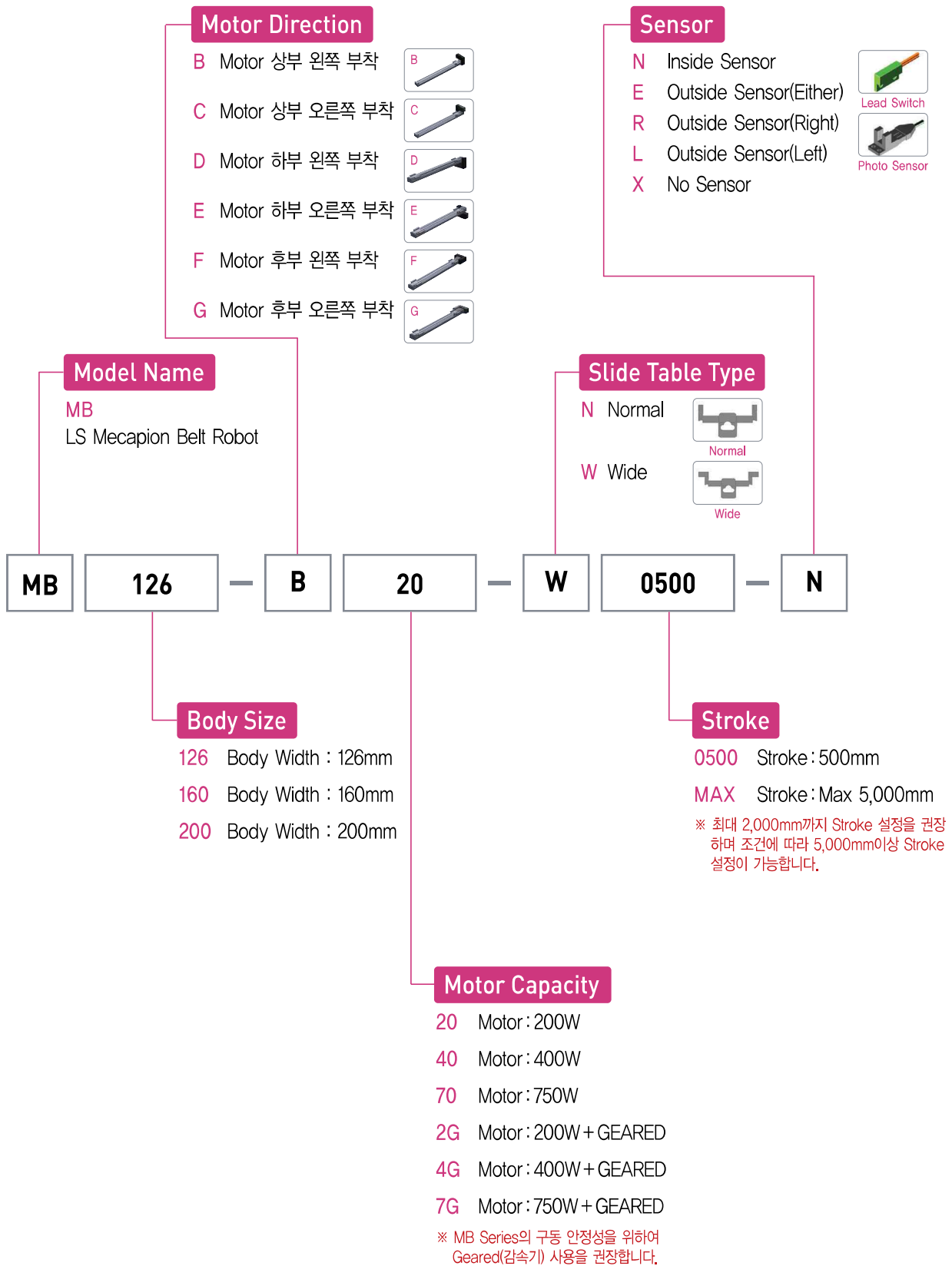

# MB126-B

Body Size : 126mm / Stroke : ~5,000mm  
 Servo Motor : 200, 400W



## ○ Specification

Motor Output[W]	200	400
LM Guide	NO. 15 (2Rail - 4Block)	
Drive Belt	S5M	
Belt Type	25W	
Rated Speed[mm/sec]	2,000	
Maximum Load Capacity[kgf]	Horizontal	20
Stroke[mm]	~5,000	
Repeatability[mm]	± 0.05	
Color	White / Black	

## ○ Statically Admissible State

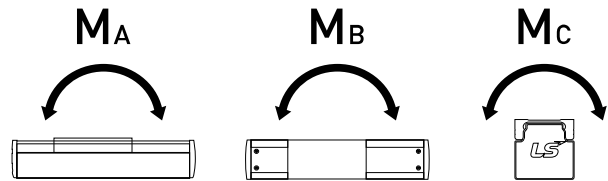

Statically Admissible State[N-m]	MA	MB	MC
	825	513	226

## ○ Dimensions

[unit : mm]

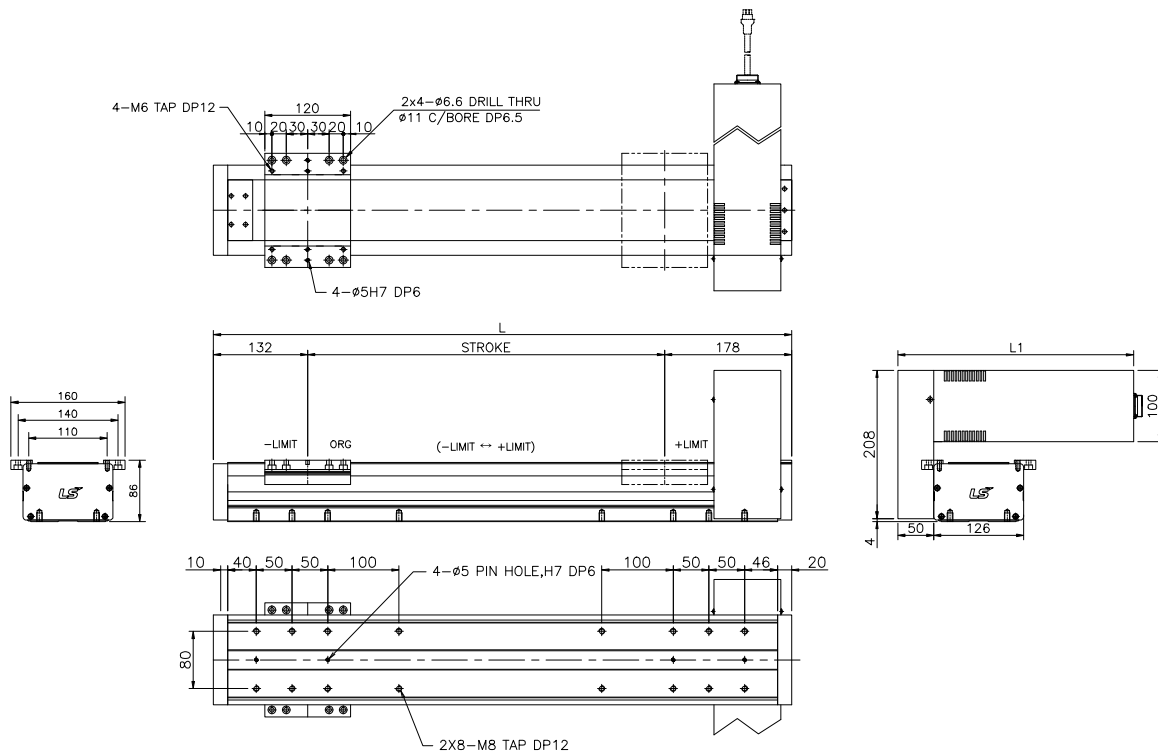

Stroke[mm]	500	600	700	800	900	1000	1100	1200	1300	1400	
Weight[kg]	15.7	16.6	17.5	18.4	19.3	20.2	21.1	22	22.9	23.8	
Max Speed[mm/s]	2000 ※ 주1)										
Body Length [mm]	L	810	910	1010	1110	1210	1310	1410	1510	1610	1710
	L1	330									

※ 주1) 감속기 사용에 따라 최대 속도는 달라집니다.

MS Series

LU Series

MB Series

LB Series

LC Series

LL Series

LA Series

LX Series

LT Series

# MB126-C

Body Size : 126mm / Stroke : ~5,000mm  
 Servo Motor : 200, 400W

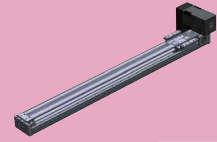

## ○ Specification

Motor Output[W]	200	400
LM Guide	NO. 15 (2Rail - 4Block)	
Drive Belt	S5M	
Belt Type	25W	
Rated Speed[mm/sec]	2,000	
Maximum Load Capacity[kgf]	Horizontal	20
Stroke[mm]	~5,000	
Repeatability[mm]	± 0.05	
Color	White / Black	

## ○ Statically Admissible State

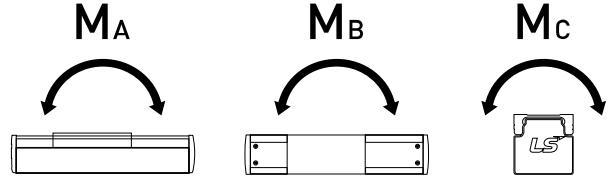

Statically Admissible State[N-m]	MA	MB	MC
	825	513	226

## ○ Dimensions

[unit : mm]

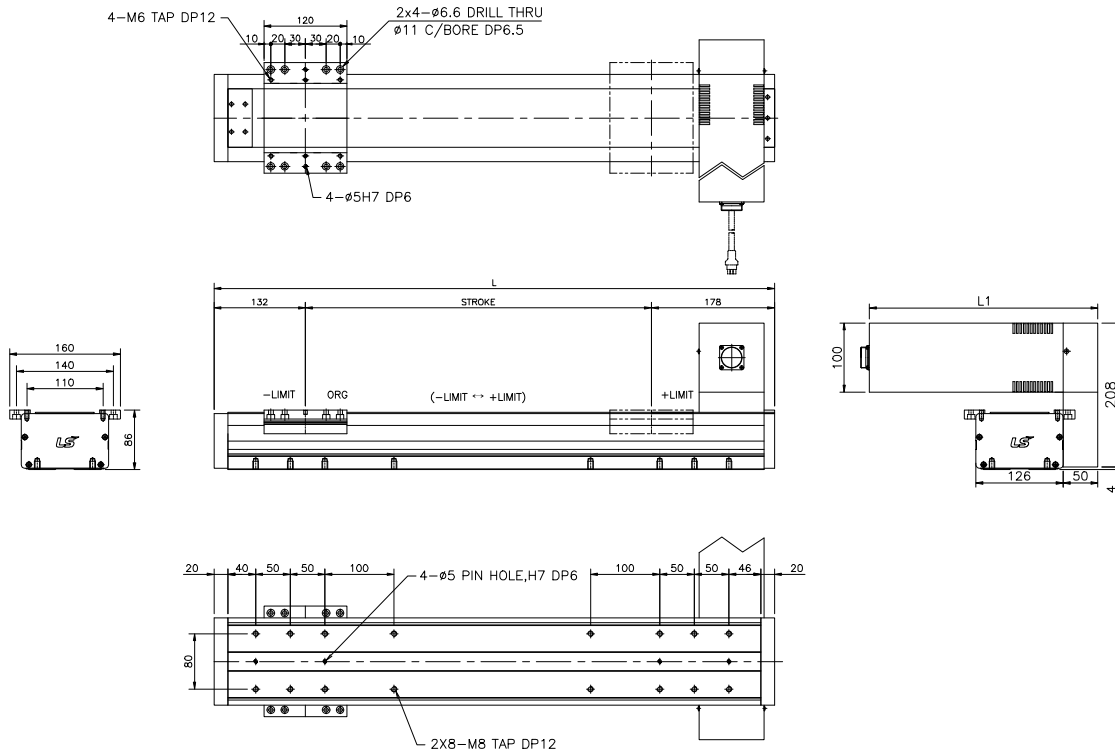

Stroke[mm]	500	600	700	800	900	1000	1100	1200	1300	1400	
Weight[kg]	15.7	16.6	17.5	18.4	19.3	20.2	21.1	22	22.9	23.8	
Max Speed[mm/s]	2000 ※ 주1)										
Body Length [mm]	L	810	910	1010	1110	1210	1310	1410	1510	1610	1710
	L1	330									

※ 주1) 감속기 사용에 따라 최대 속도는 달라집니다.

# MB126-D

Body Size : 126mm / Stroke : ~5,000mm  
 Servo Motor : 200, 400W

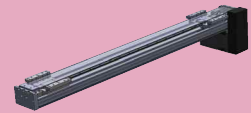

## ○ Specification

Motor Output [W]	200	400
LM Guide	NO. 15 (2Rail - 4Block)	
Drive Belt	S5M	
Belt Type	25W	
Rated Speed [mm/sec]	2,000	
Maximum Load Capacity [kgf]	Horizontal	20
Stroke [mm]	~5,000	
Repeatability [mm]	± 0.05	
Color	White / Black	

## ○ Statically Admissible State

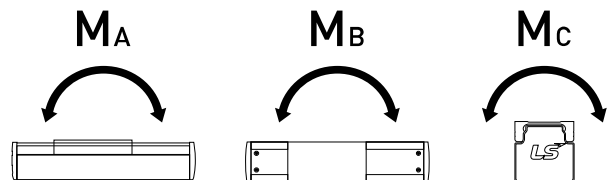

Statically Admissible State [N-m]	MA	MB	MC
	825	513	226

## ○ Dimensions

[unit : mm]

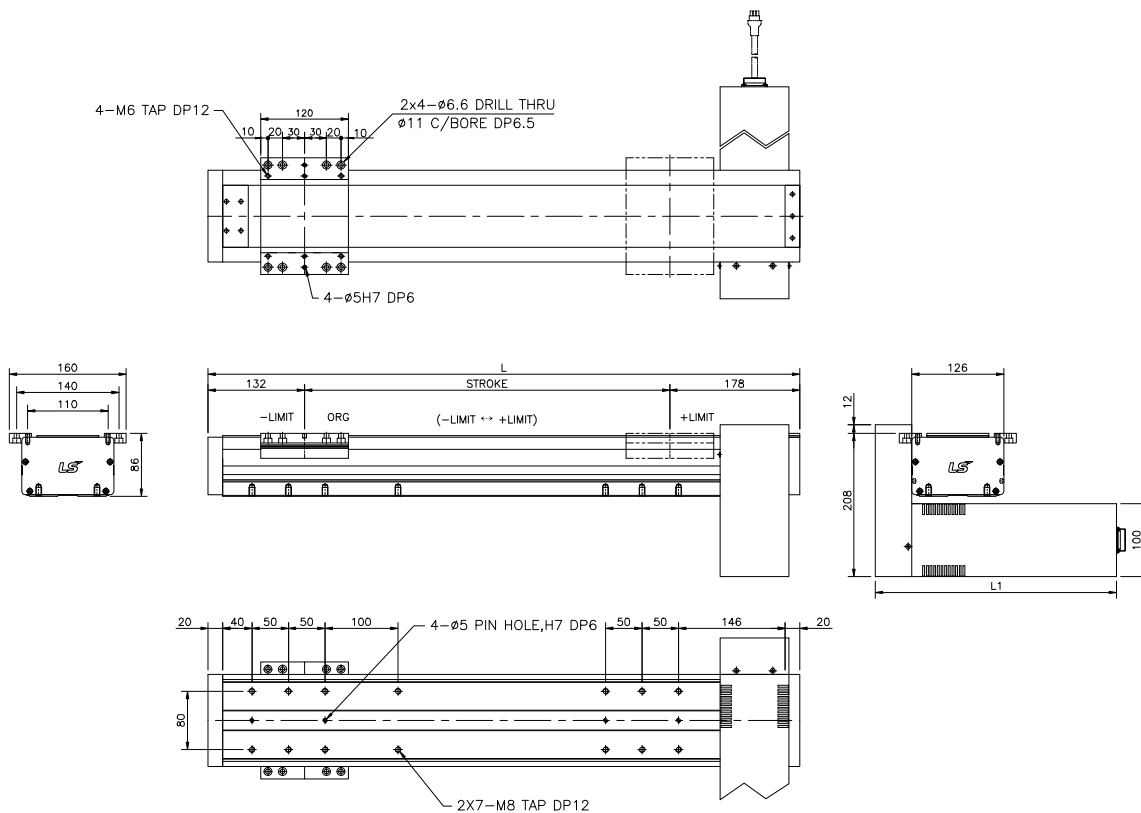

Stroke [mm]	500	600	700	800	900	1000	1100	1200	1300	1400	
Weight [kg]	15.7	16.6	17.5	18.4	19.3	20.2	21.1	22	22.9	23.8	
Max Speed [mm/s]	2000 ※ 주1)										
Body Length [mm]	L	810	910	1010	1110	1210	1310	1410	1510	1610	1710
	L1	330									

※ 주1) 감속기 사용에 따라 최대 속도는 달라집니다.

MS Series

LU Series

MB Series

LB Series

LC Series

LL Series

LA Series

LX Series

LT Series



# MB126-E

Body Size : 126mm / Stroke : ~5,000mm  
 Servo Motor : 200, 400W



## ○ Specification

Motor Output[W]	200	400
LM Guide	NO. 15 (2Rail - 4Block)	
Drive Belt	S5M	
Belt Type	25W	
Rated Speed[mm/sec]	2,000	
Maximum Load Capacity[kgf]	Horizontal	20
Stroke[mm]	~5,000	
Repeatability[mm]	± 0.05	
Color	White / Black	

## ○ Statically Admissible State

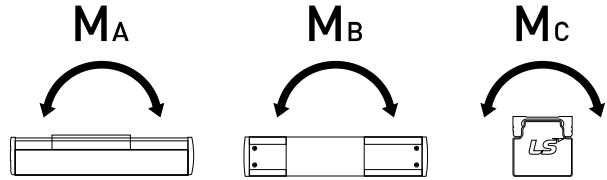

Statically Admissible State[N-m]	MA	MB	MC
	825	513	226

## ○ Dimensions

[unit : mm]

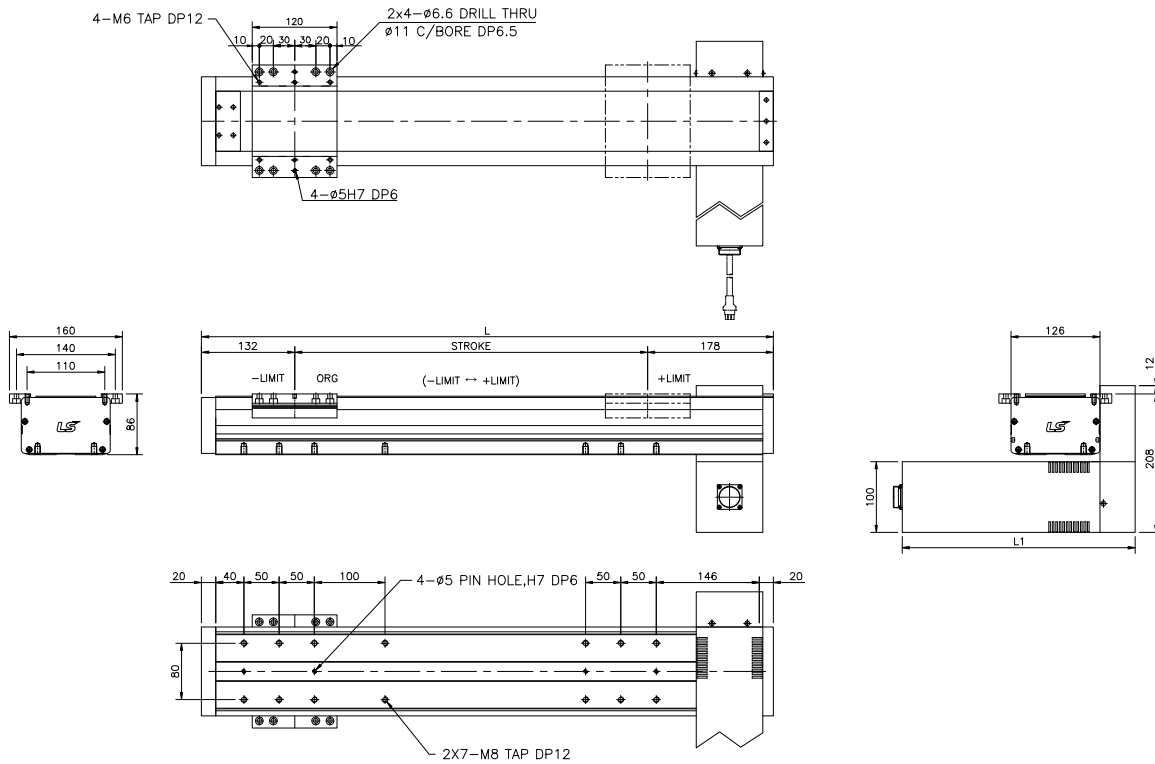

Stroke[mm]	500	600	700	800	900	1000	1100	1200	1300	1400	
Weight[kg]	15.7	16.6	17.5	18.4	19.3	20.2	21.1	22	22.9	23.8	
Max Speed[mm/s]	2000 ※ 주1)										
Body Length [mm]	L	810	910	1010	1110	1210	1310	1410	1510	1610	1710
	L1	330									

※ 주1) 감속기 사용에 따라 최대 속도는 달라집니다.

# MB126-F

Body Size : 126mm / Stroke : ~5,000mm  
 Servo Motor : 200, 400W



## ○ Specification

Motor Output[W]	200	400
LM Guide	NO. 15 (2Rail - 4Block)	
Drive Belt	S5M	
Belt Type	25W	
Rated Speed[mm/sec]	2,000	
Maximum Load Capacity[kgf]	Horizontal	20
Stroke[mm]	~5,000	
Repeatability[mm]	± 0.05	
Color	White / Black	

## ○ Statically Admissible State

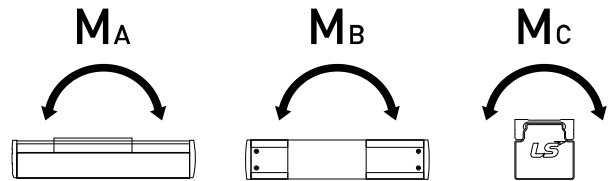

Statically Admissible State[N-m]	MA	MB	MC
	825	513	226

## ○ Dimensions

[unit : mm]

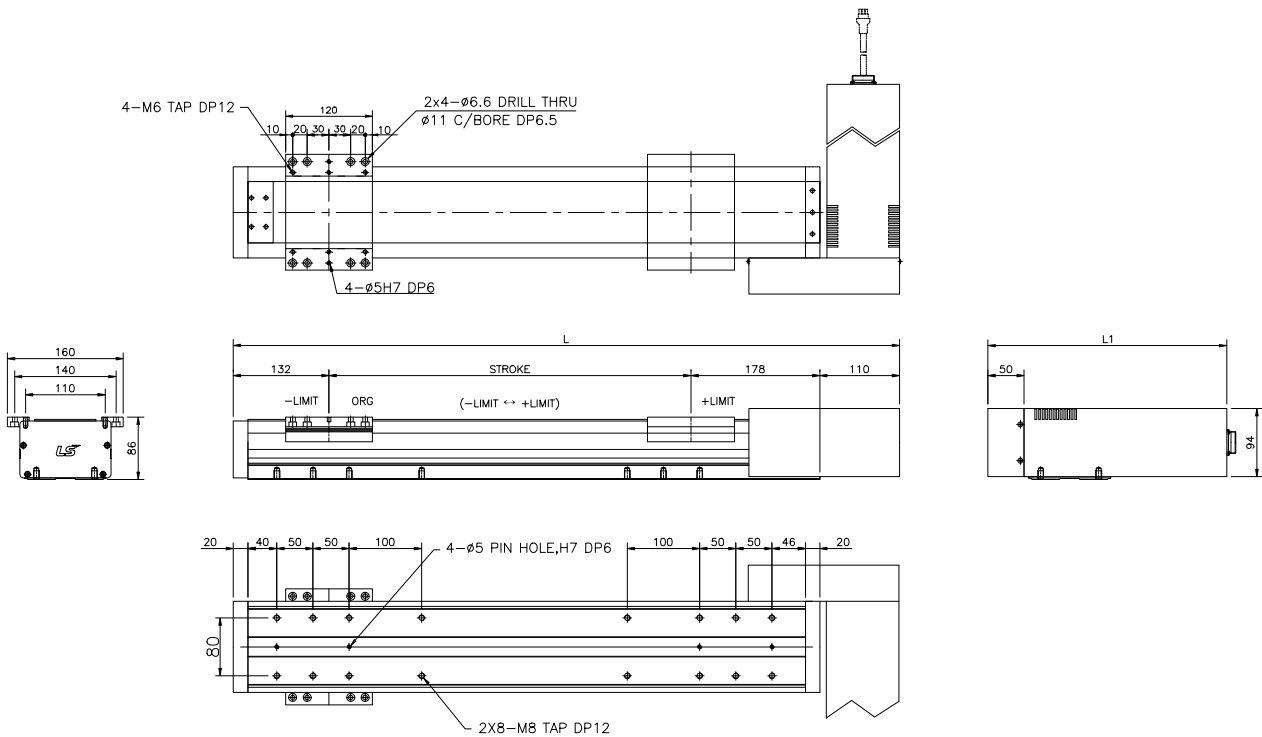

Stroke[mm]	500	600	700	800	900	1000	1100	1200	1300	1400	
Weight[kg]	15.7	16.6	17.5	18.4	19.3	20.2	21.1	22	22.9	23.8	
Max Speed[mm/s]	2000 ※ 주1)										
Body Length [mm]	L	820	920	1020	1120	1220	1320	1420	1520	1620	1720
	L1	330									

※ 주1) 감속기 사용에 따라 최대 속도는 달라집니다.

- MS Series
- LU Series
- MB Series
- LB Series
- LC Series
- LL Series
- LA Series
- LX Series
- LT Series

# MB126-G

Body Size : 126mm / Stroke : ~5,000mm  
 Servo Motor : 200, 400W

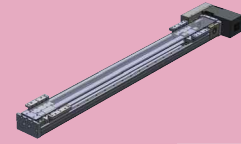

## ○ Specification

Motor Output[W]	200	400
LM Guide	NO. 15 (2Rail - 4Block)	
Drive Belt	S5M	
Belt Type	25W	
Rated Speed[mm/sec]	2,000	
Maximum Load Capacity[kgf]	Horizontal	20
Stroke[mm]	~5,000	
Repeatability[mm]	± 0.05	
Color	White / Black	

## ○ Statically Admissible State

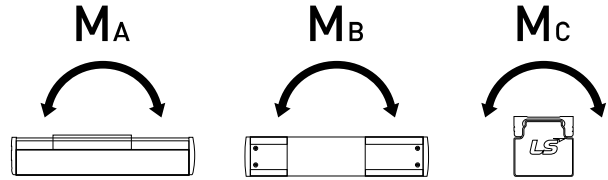

Statically Admissible State[N-m]	MA	MB	MC
	825	513	226

## ○ Dimensions

[unit : mm]

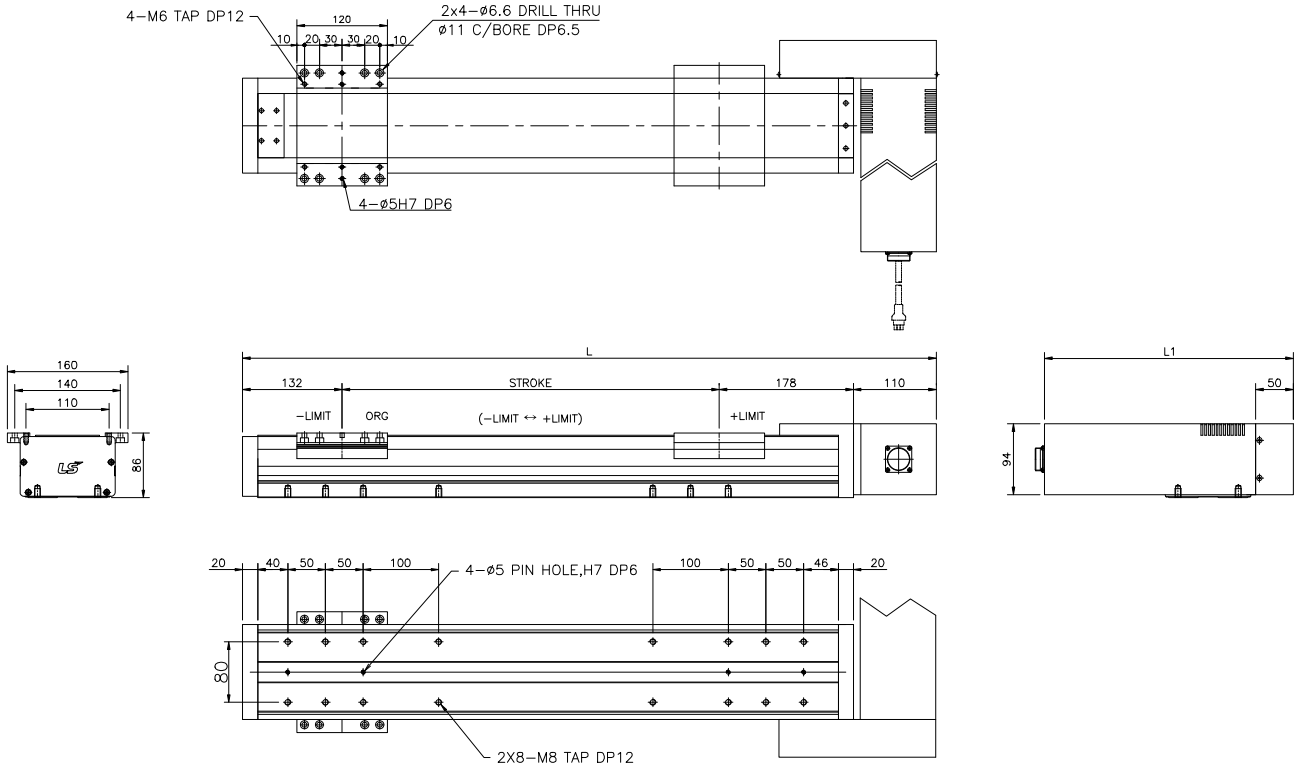

Stroke[mm]	500	600	700	800	900	1000	1100	1200	1300	1400	
Weight[kg]	15.7	16.6	17.5	18.4	19.3	20.2	21.1	22	22.9	23.8	
Max Speed[mm/s]	2000 ※ 주1)										
Body Length [mm]	L	820	920	1020	1120	1220	1320	1420	1520	1620	1720
	L1	330									

※ 주1) 감속기 사용에 따라 최대 속도는 달라집니다.

# MB160-B

Body Size : 160mm / Stroke : ~5,000mm  
 Servo Motor : 400, 750W



## ○ Specification

Motor Output [W]	400	750
LM Guide	NO. 20 (2Rail - 4Block)	
Drive Belt	S5M	
Belt Type	25W	
Rated Speed [mm/sec]	2,000	
Maximum Load Capacity [kgf]	Horizontal	50
Stroke [mm]	~5,000	
Repeatability [mm]	± 0.05	
Color	White / Black	

## ○ Statically Admissible State

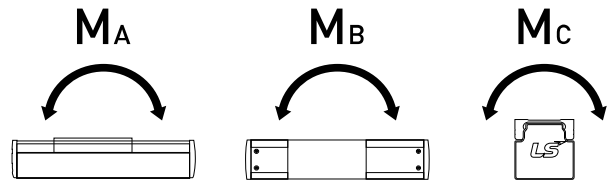

Statically Admissible State [N-m]	MA	MB	MC
	1244	778	388

## ○ Dimensions

[unit : mm]

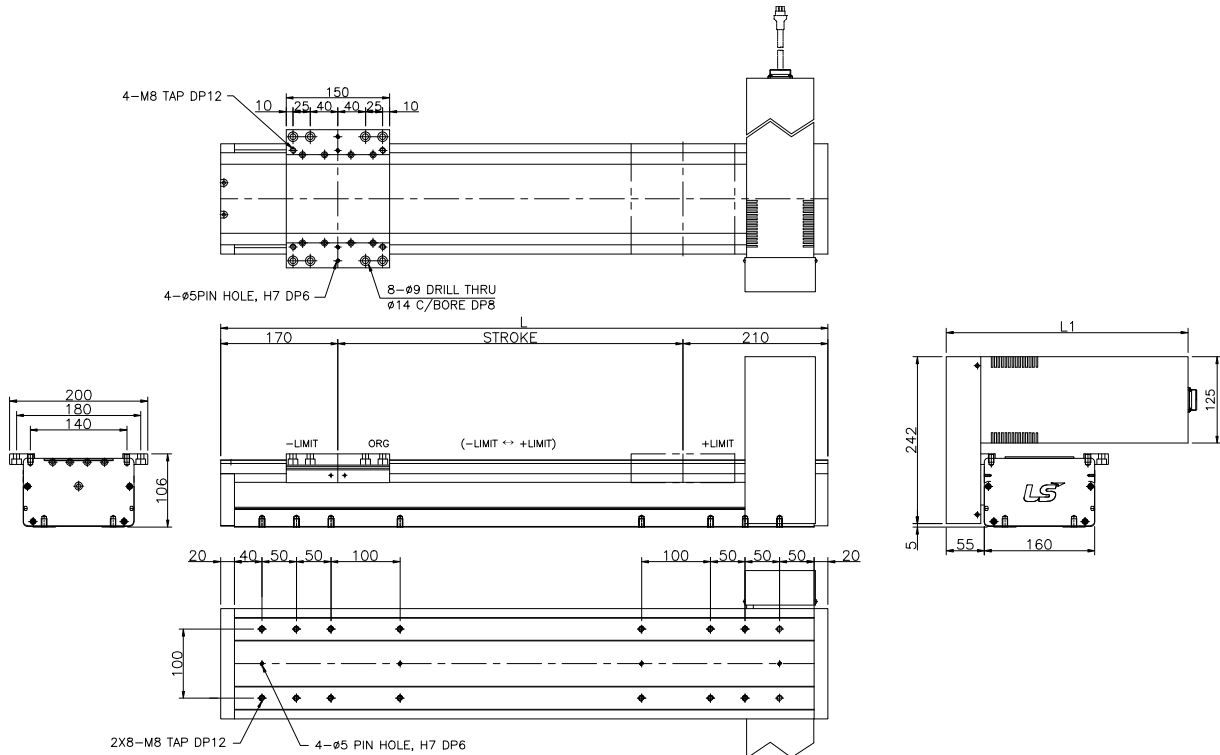

Stroke [mm]	500	600	700	800	900	1000	1100	1200	1300	1400	
Weight [kg]	26.9	28.4	29.9	31.4	38.9	34.4	35.9	37.4	38.9	40.4	
Max Speed [mm/s]	2000 ※ 주1)										
Body Length [mm]	L	880	980	1080	1180	1280	1380	1480	1580	1680	1780
	L1	350									

※ 주1) 감속기 사용에 따라 최대 속도는 달라집니다.

MS Series

LU Series

MB Series

LB Series

LC Series

LL Series

LA Series

LX Series

LT Series

# MB160-C

Body Size : 160mm / Stroke : ~5,000mm  
 Servo Motor : 400, 750W

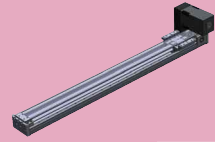

## ○ Specification

Motor Output[W]	400	750
LM Guide	NO. 20 (2Rail - 4Block)	
Drive Belt	S5M	
Belt Type	25W	
Rated Speed[mm/sec]	2,000	
Maximum Load Capacity[kgf]	Horizontal	50
Stroke[mm]	~5,000	
Repeatability[mm]	± 0.05	
Color	White / Black	

## ○ Statically Admissible State

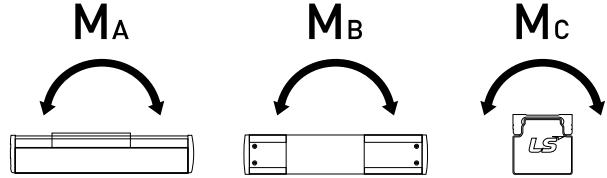

Statically Admissible State[N-m]	MA	MB	MC
	1244	778	388

## ○ Dimensions

[unit : mm]

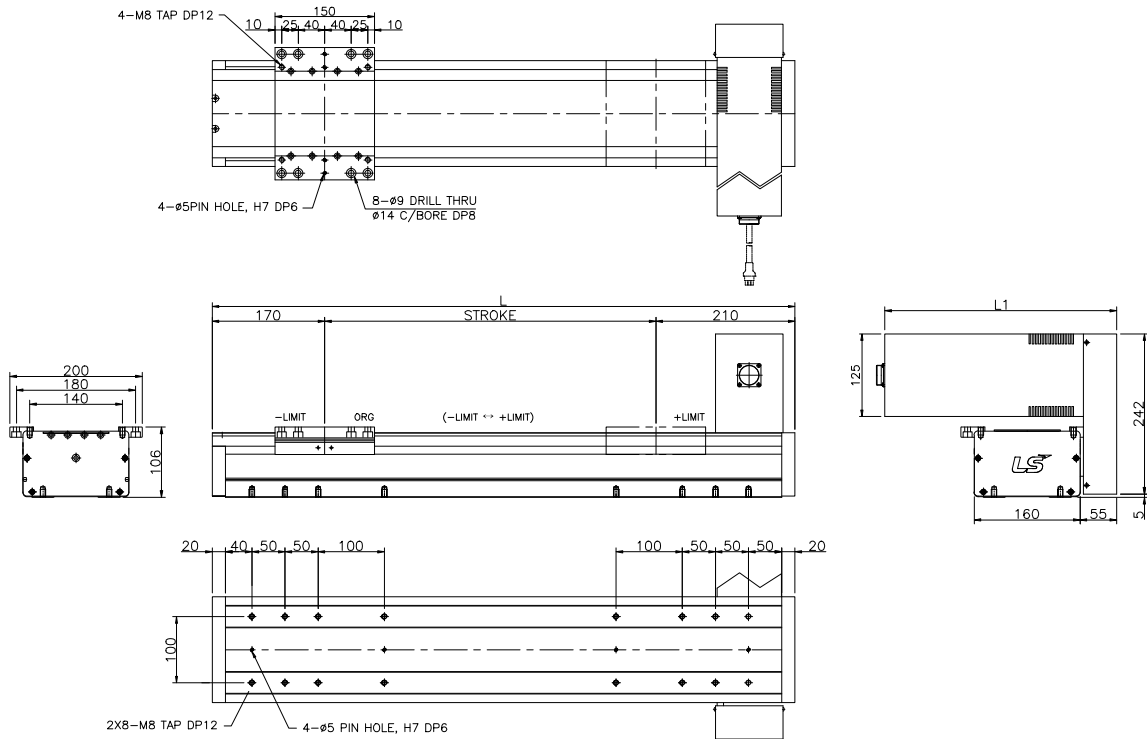

Stroke[mm]	500	600	700	800	900	1000	1100	1200	1300	1400	
Weight[kg]	26.9	28.4	29.9	31.4	38.9	34.4	35.9	37.4	38.9	40.4	
Max Speed[mm/s]	2000 ※ 주1)										
Body Length [mm]	L	880	980	1080	1180	1280	1380	1480	1580	1680	1780
	L1	350									

※ 주1) 감속기 사용에 따라 최대 속도는 달라집니다.

# MB160-D

Body Size : 160mm / Stroke : ~5,000mm  
 Servo Motor : 400, 750W

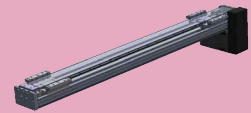

## ○ Specification

Motor Output[W]	400	750
LM Guide	NO. 20 (2Rail - 4Block)	
Drive Belt	S5M	
Belt Type	25W	
Rated Speed[mm/sec]	2,000	
Maximum Load Capacity[kgf]	Horizontal	50
Stroke[mm]	~5,000	
Repeatability[mm]	± 0.05	
Color	White / Black	

## ○ Statically Admissible State

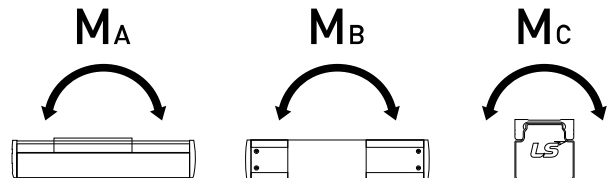

Statically Admissible State[N-m]	MA	MB	MC
	1244	778	388

## ○ Dimensions

[unit : mm]

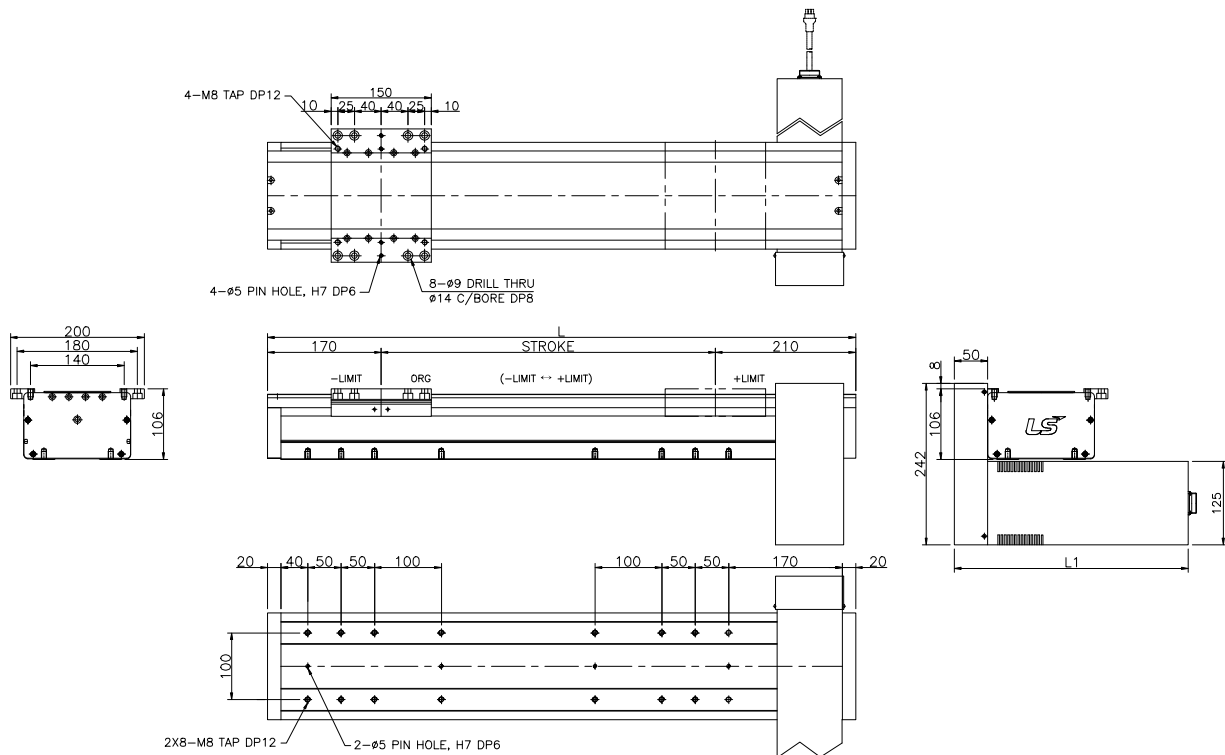

Stroke[mm]	500	600	700	800	900	1000	1100	1200	1300	1400	
Weight[kg]	26.9	28.4	29.9	31.4	38.9	34.4	35.9	37.4	38.9	40.4	
Max Speed[mm/s]	2000 ※ 주1)										
Body Length [mm]	L	880	980	1080	1180	1280	1380	1480	1580	1680	1780
	L1	350									

※ 주1) 감속기 사용에 따라 최대 속도는 달라집니다.

MS Series

LU Series

MB Series

LB Series

LC Series

LL Series

LA Series

LX Series

LT Series

# MB160-E

Body Size : 160mm / Stroke : ~5,000mm  
 Servo Motor : 400, 750W

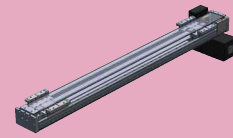

## ○ Specification

Motor Output[W]	400	750
LM Guide	NO. 20 (2Rail - 4Block)	
Drive Belt	S5M	
Belt Type	25W	
Rated Speed[mm/sec]	2,000	
Maximum Load Capacity[kgf]	Horizontal	50
Stroke[mm]	~5,000	
Repeatability[mm]	± 0.05	
Color	White / Black	

## ○ Statically Admissible State

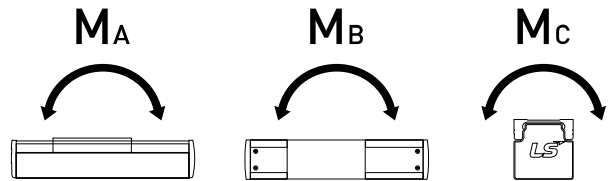

Statically Admissible State[N-m]	MA	MB	MC
	1244	778	388

## ○ Dimensions

[unit : mm]

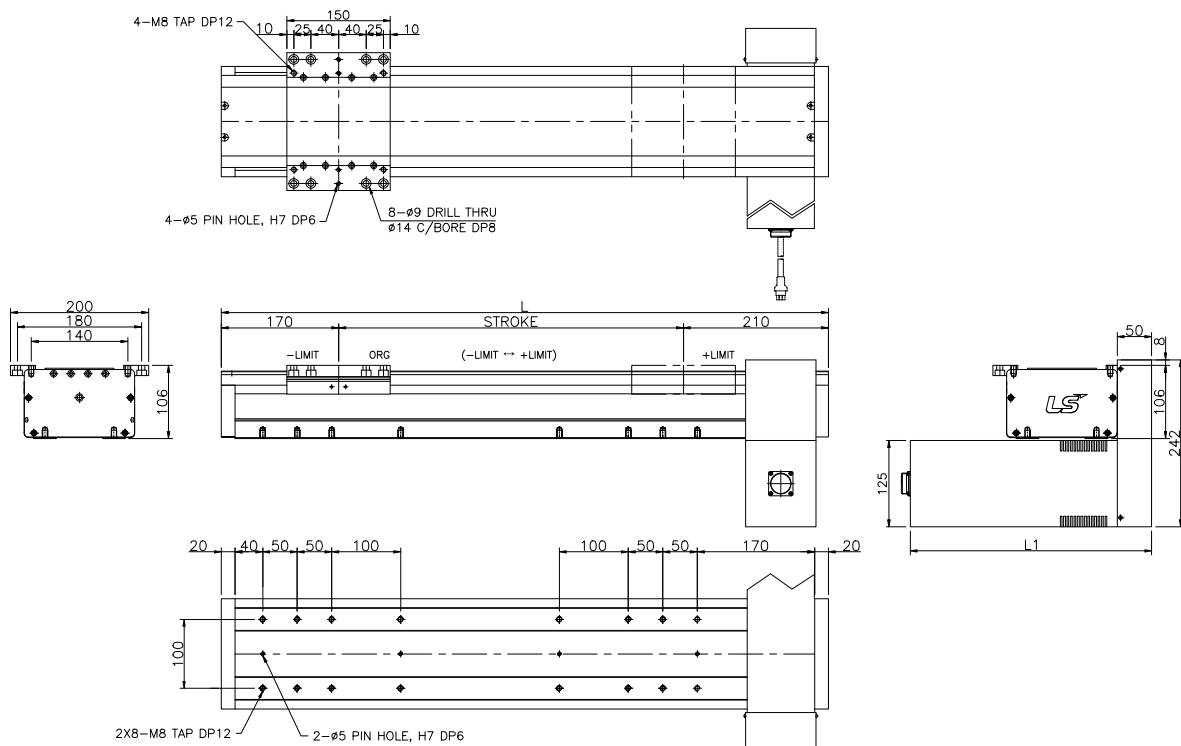

Stroke[mm]	500	600	700	800	900	1000	1100	1200	1300	1400	
Weight[kg]	26.9	28.4	29.9	31.4	38.9	34.4	35.9	37.4	38.9	40.4	
Max Speed[mm/s]	2000 ※ 주1)										
Body Length [mm]	L	880	980	1080	1180	1280	1380	1480	1580	1680	1780
	L1	350									

※ 주1) 감속기 사용에 따라 최대 속도는 달라집니다.

# MB160-F

Body Size : 160mm / Stroke : ~5,000mm  
 Servo Motor : 400, 750W



## ○ Specification

Motor Output[W]	400	750
LM Guide	NO. 20 (2Rail - 4Block)	
Drive Belt	S5M	
Belt Type	25W	
Rated Speed[mm/sec]	2,000	
Maximum Load Capacity[kgf]	Horizontal	50
Stroke[mm]	~5,000	
Repeatability[mm]	± 0.05	
Color	White / Black	

## ○ Statically Admissible State

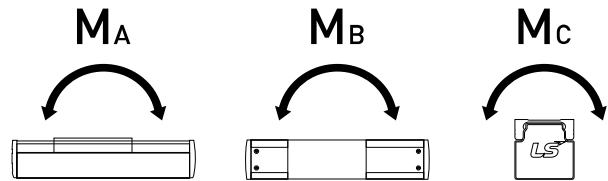

Statically Admissible State[N-m]	MA	MB	MC
	1244	778	388

## ○ Dimensions

[unit : mm]

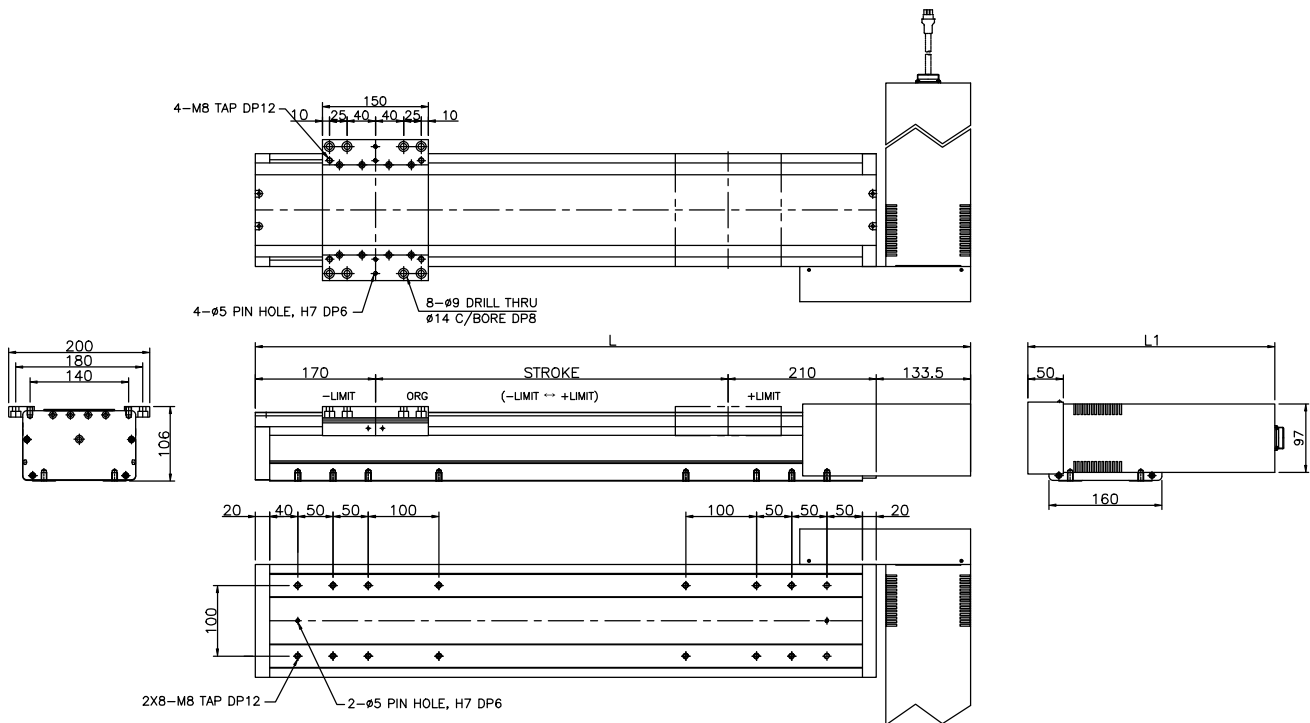

Stroke[mm]	500	600	700	800	900	1000	1100	1200	1300	1400	
Weight[kg]	26.9	28.4	29.9	31.4	38.9	34.4	35.9	37.4	38.9	40.4	
Max Speed[mm/s]	2000 ※ 주1)										
Body Length [mm]	L	1013,5	1113,5	1213,5	1313,5	1413,5	1513,5	1613,5	1713,5	1813,5	1913,5
	L1	350									

※ 주1) 감속기 사용에 따라 최대 속도는 달라집니다.

- MS Series
- LU Series
- MB Series
- LB Series
- LC Series
- LL Series
- LA Series
- LX Series
- LT Series



# MB160-G

Body Size : 160mm / Stroke : ~5,000mm  
 Servo Motor : 400, 750W



## ○ Specification

Motor Output[W]	400	750
LM Guide	NO. 20 (2Rail - 4Block)	
Drive Belt	S5M	
Belt Type	25W	
Rated Speed[mm/sec]	2,000	
Maximum Load Capacity[kgf]	Horizontal	50
Stroke[mm]	~5,000	
Repeatability[mm]	± 0.05	
Color	White / Black	

## ○ Statically Admissible State

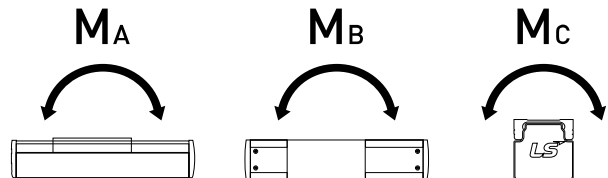

Statically Admissible State[N-m]	MA	MB	MC
	1244	778	388

## ○ Dimensions

[unit : mm]

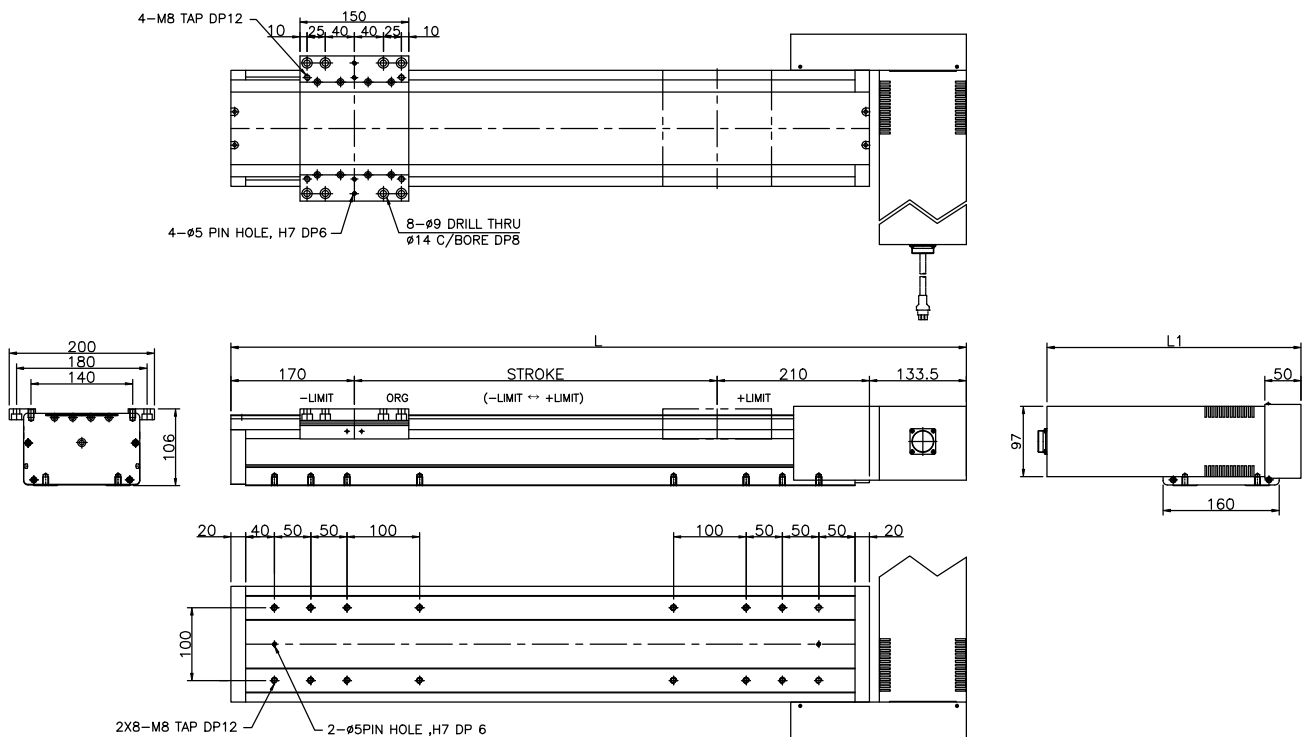

Stroke[mm]	500	600	700	800	900	1000	1100	1200	1300	1400	
Weight[kg]	26.9	28.4	29.9	31.4	38.9	34.4	35.9	37.4	38.9	40.4	
Max Speed[mm/s]	2000 ※ 주1)										
Body Length [mm]	L	1013,5	1113,5	1213,5	1313,5	1413,5	1513,5	1613,5	1713,5	1813,5	1913,5
	L1	350									

※ 주1) 감속기 사용에 따라 최대 속도는 달라집니다.

# MB200-B

Body Size : 200mm / Stroke : ~5,000mm  
 Servo Motor : 750W



## ○ Specification

Motor Output[W]	750	
LM Guide	NO. 25 (2Rail - 4Block)	
Drive Belt	S5M	
Belt Type	50W	
Rated Speed[mm/sec]	2,000	
Maximum Load Capacity[kgf]	Horizontal	50
Stroke[mm]	~5,000	
Repeatability[mm]	± 0.05	
Color	White / Black	

## ○ Statically Admissible State

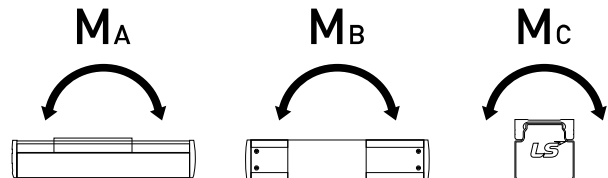

Statically Admissible State[N-m]	MA	MB	MC
	2432	1507	710

## ○ Dimensions

[unit : mm]

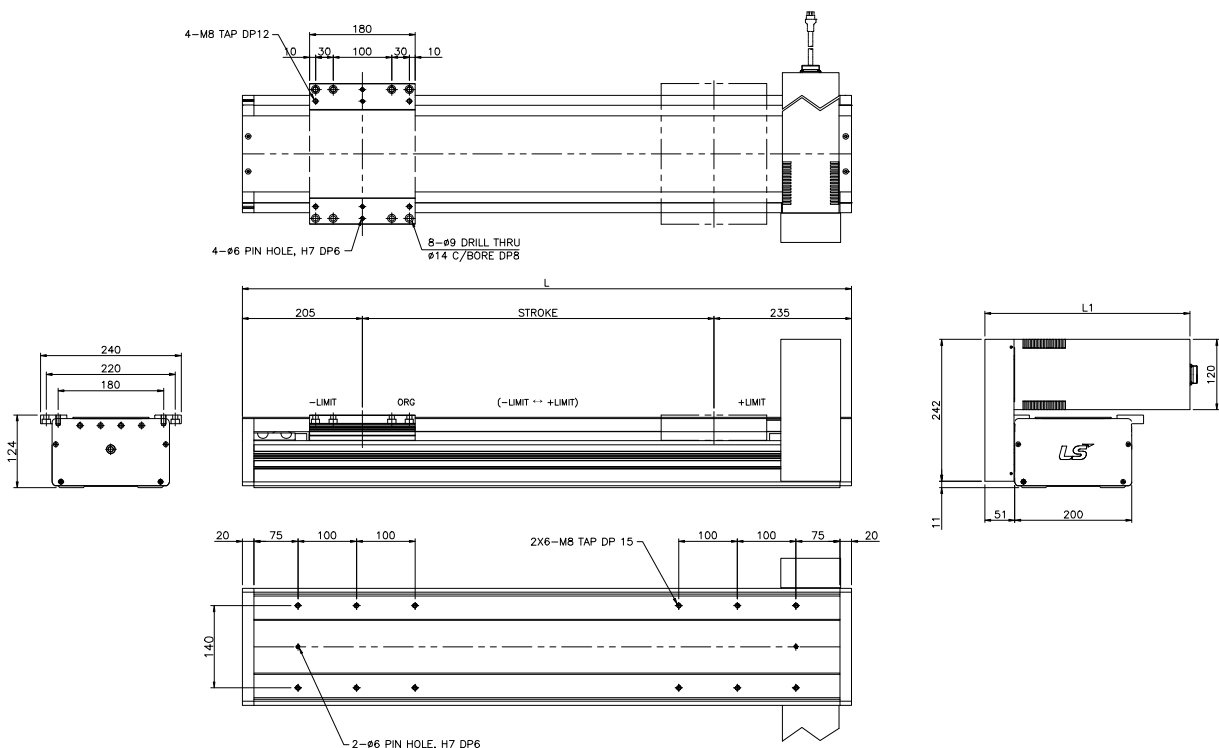

Stroke[mm]	500	600	700	800	900	1000	1100	1200	1300	1400	
Weight[kg]	33.8	35.5	37.3	39.0	40.7	42.4	44.1	45.8	47.5	49.2	
Max Speed[mm/s]	2000 ※ 주1)										
Body Length [mm]	L	1040	1140	1240	1340	1440	1540	1640	1740	1840	1940
	L1	350									

※ 주1) 감속기 사용에 따라 최대 속도는 달라집니다.

MS Series

LU Series

MB Series

LB Series

LC Series

LL Series

LA Series

LX Series

LT Series

# MB200-C

Body Size : 200mm / Stroke : ~5,000mm  
Servo Motor : 750W

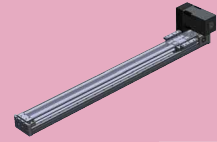

## ○ Specification

Motor Output[W]	750	
LM Guide	NO. 25 (2Rail - 4Block)	
Drive Belt	S5M	
Belt Type	50W	
Rated Speed[mm/sec]	2,000	
Maximum Load Capacity[kgf]	Horizontal	50
Stroke[mm]	~5,000	
Repeatability[mm]	± 0.05	
Color	White / Black	

## ○ Statically Admissible State

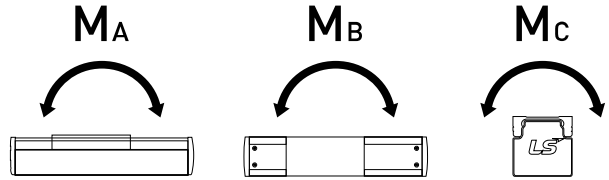

Statically Admissible State[N·m]	MA	MB	MC
	2432	1507	710

## ○ Dimensions

[unit : mm]

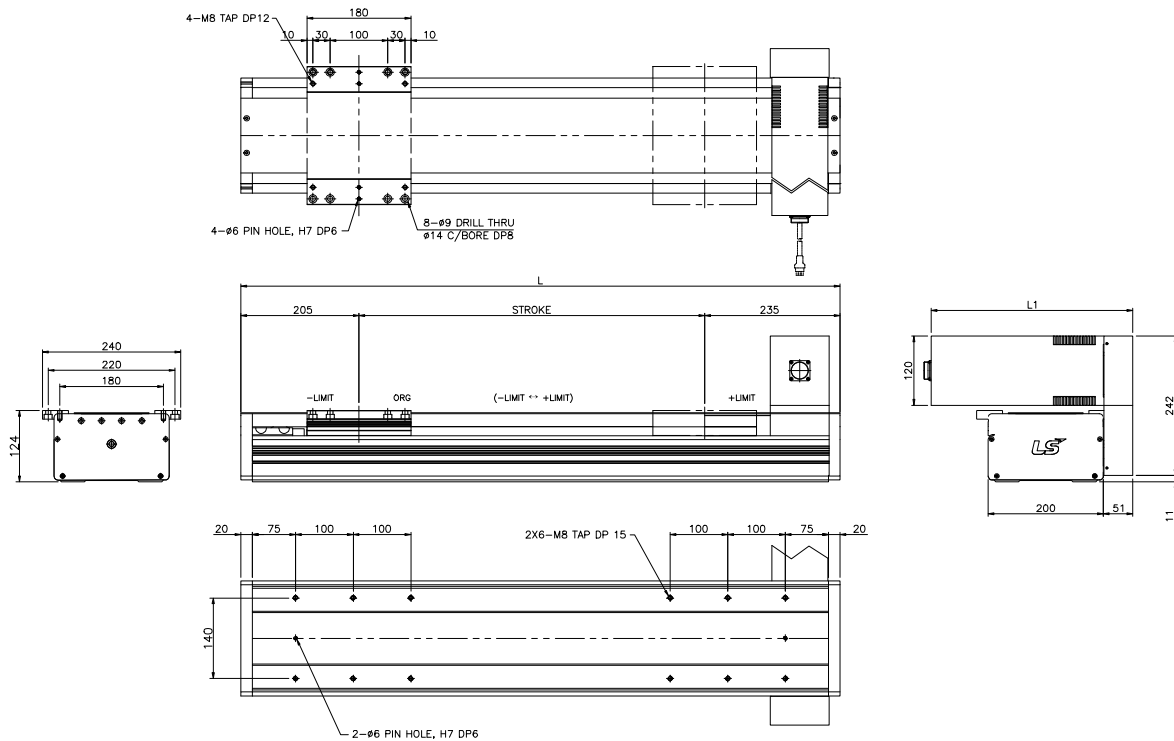

Stroke[mm]	500	600	700	800	900	1000	1100	1200	1300	1400	
Weight[kg]	33.8	35.5	37.3	39.0	40.7	42.4	44.1	45.8	47.5	49.2	
Max Speed[mm/s]	2000 ※ 주1)										
Body Length [mm]	L	1040	1140	1240	1340	1440	1540	1640	1740	1840	1940
	L1	350									

※ 주1) 감속기 사용에 따라 최대 속도는 달라집니다.

# MB200-D

Body Size : 200mm / Stroke : ~5,000mm  
 Servo Motor : 750W

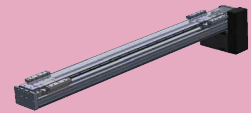

## ○ Specification

Motor Output [W]	750	
LM Guide	NO. 25 (2Rail - 4Block)	
Drive Belt	S5M	
Belt Type	50W	
Rated Speed [mm/sec]	2,000	
Maximum Load Capacity [kgf]	Horizontal	50
Stroke [mm]	~5,000	
Repeatability [mm]	± 0.05	
Color	White / Black	

## ○ Statically Admissible State

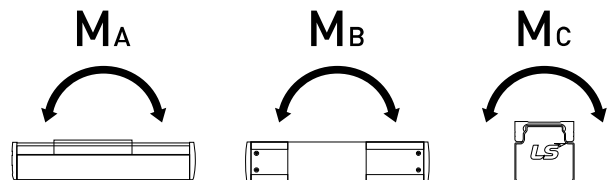

Statically Admissible State [N-m]	MA	MB	MC
	2432	1507	710

## ○ Dimensions

[unit : mm]

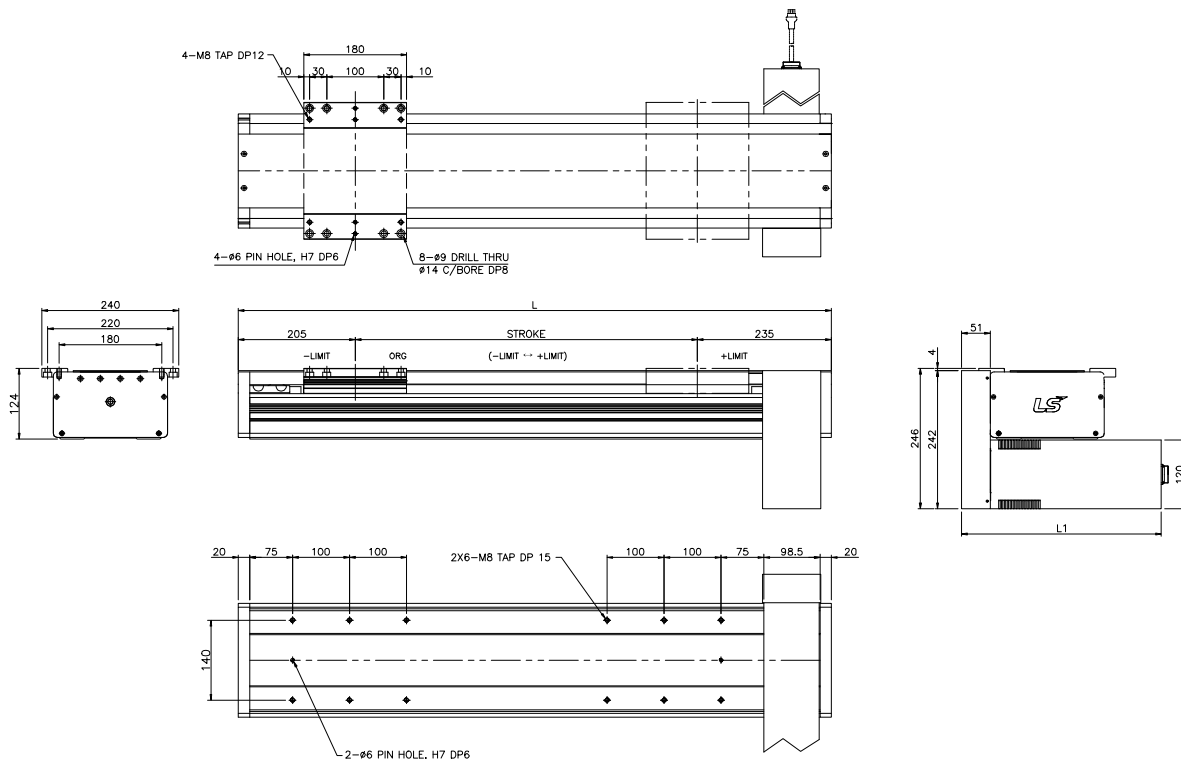

Stroke [mm]	500	600	700	800	900	1000	1100	1200	1300	1400	
Weight [kg]	33.8	35.5	37.3	39.0	40.7	42.4	44.1	45.8	47.5	49.2	
Max Speed [mm/s]	2000 ※ 주1)										
Body Length [mm]	L	1040	1140	1240	1340	1440	1540	1640	1740	1840	1940
	L1	350									

※ 주1) 감속기 사용에 따라 최대 속도는 달라집니다.

- MS Series
- LU Series
- MB Series
- LB Series
- LC Series
- LL Series
- LA Series
- LX Series
- LT Series

# MB200-E

Body Size : 200mm / Stroke : ~5,000mm  
Servo Motor : 750W

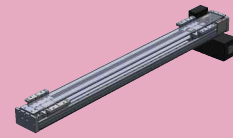

## ○ Specification

Motor Output[W]	750	
LM Guide	NO. 25 (2Rail - 4Block)	
Drive Belt	S5M	
Belt Type	50W	
Rated Speed[mm/sec]	2,000	
Maximum Load Capacity[kgf]	Horizontal	50
Stroke[mm]	~5,000	
Repeatability[mm]	± 0.05	
Color	White / Black	

## ○ Statically Admissible State

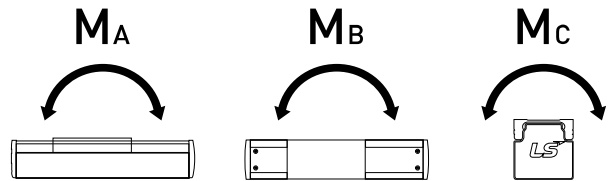

Statically Admissible State[N-m]	MA	MB	MC
	2432	1507	710

## ○ Dimensions

[unit : mm]

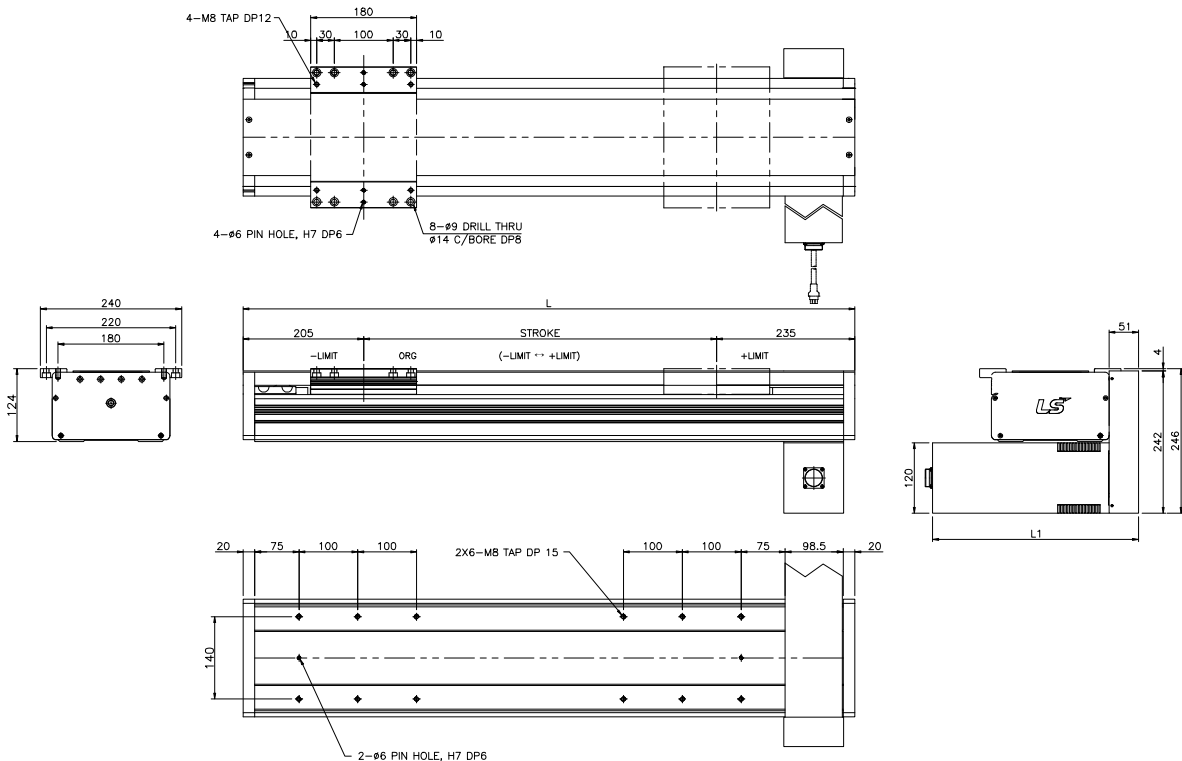

Stroke[mm]	500	600	700	800	900	1000	1100	1200	1300	1400	
Weight[kg]	33.8	35.5	37.3	39.0	40.7	42.4	44.1	45.8	47.5	49.2	
Max Speed[mm/s]	2000 ※ 주1)										
Body Length [mm]	L	1040	1140	1240	1340	1440	1540	1640	1740	1840	1940
	L1	350									

※ 주1) 감속기 사용에 따라 최대 속도는 달라집니다.

# MB200-F

Body Size : 200mm / Stroke : ~5,000mm  
 Servo Motor : 750W



## ○ Specification

Motor Output[W]	750	
LM Guide	NO. 25 (2Rail - 4Block)	
Drive Belt	S5M	
Belt Type	50W	
Rated Speed[mm/sec]	2,000	
Maximum Load Capacity[kgf]	Horizontal	50
Stroke[mm]	~5,000	
Repeatability[mm]	± 0.05	
Color	White / Black	

## ○ Statically Admissible State

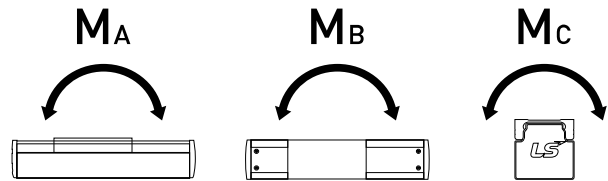

Statically Admissible State[N-m]	MA	MB	MC
	2432	1507	710

## ○ Dimensions

[unit : mm]

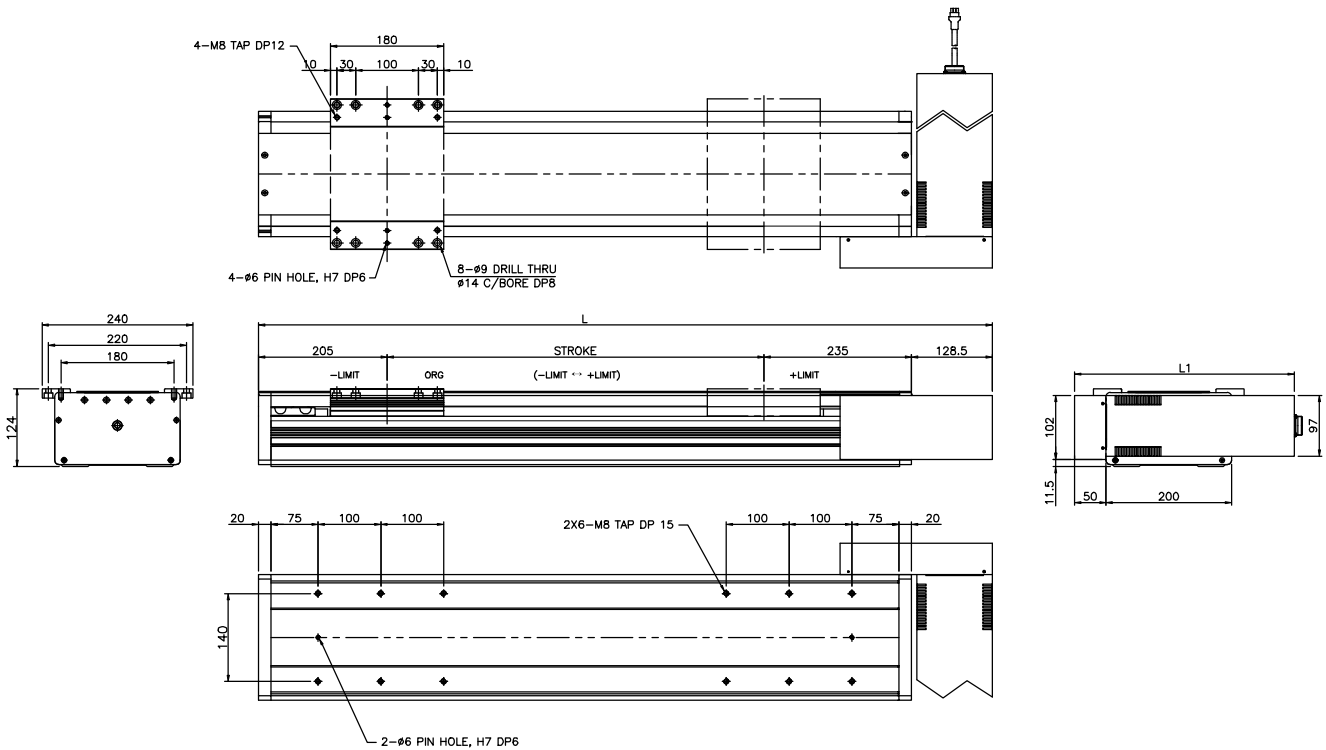

Stroke[mm]	500	600	700	800	900	1000	1100	1200	1300	1400	
Weight[kg]	33.8	35.5	37.3	39.0	40.7	42.4	44.1	45.8	47.5	49.2	
Max Speed[mm/s]	2000 ※ 주1)										
Body Length [mm]	L	1168,5	1268,5	1368,5	1468,5	1568,5	1668,5	1768,5	1868,5	1968,5	2068,5
	L1	350									

※ 주1) 감속기 사용에 따라 최대 속도는 달라집니다.

- MS Series
- LU Series
- MB Series
- LB Series
- LC Series
- LL Series
- LA Series
- LX Series
- LT Series

# MB200-G

Body Size : 200mm / Stroke : ~5,000mm  
Servo Motor : 750W

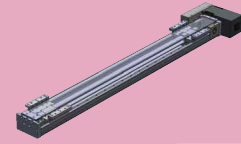

## ○ Specification

Motor Output[W]	750	
LM Guide	NO. 25 (2Rail - 4Block)	
Drive Belt	S5M	
Belt Type	50W	
Rated Speed[mm/sec]	2,000	
Maximum Load Capacity[kgf]	Horizontal	50
Stroke[mm]	~5,000	
Repeatability[mm]	± 0.05	
Color	White / Black	

## ○ Statically Admissible State

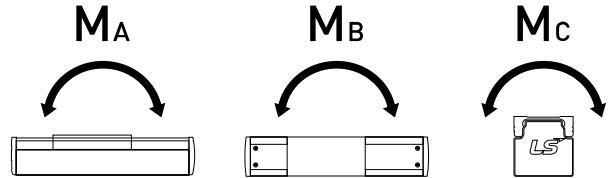

Statically Admissible State[N-m]	MA	MB	MC
	2432	1507	710

## ○ Dimensions

[unit : mm]

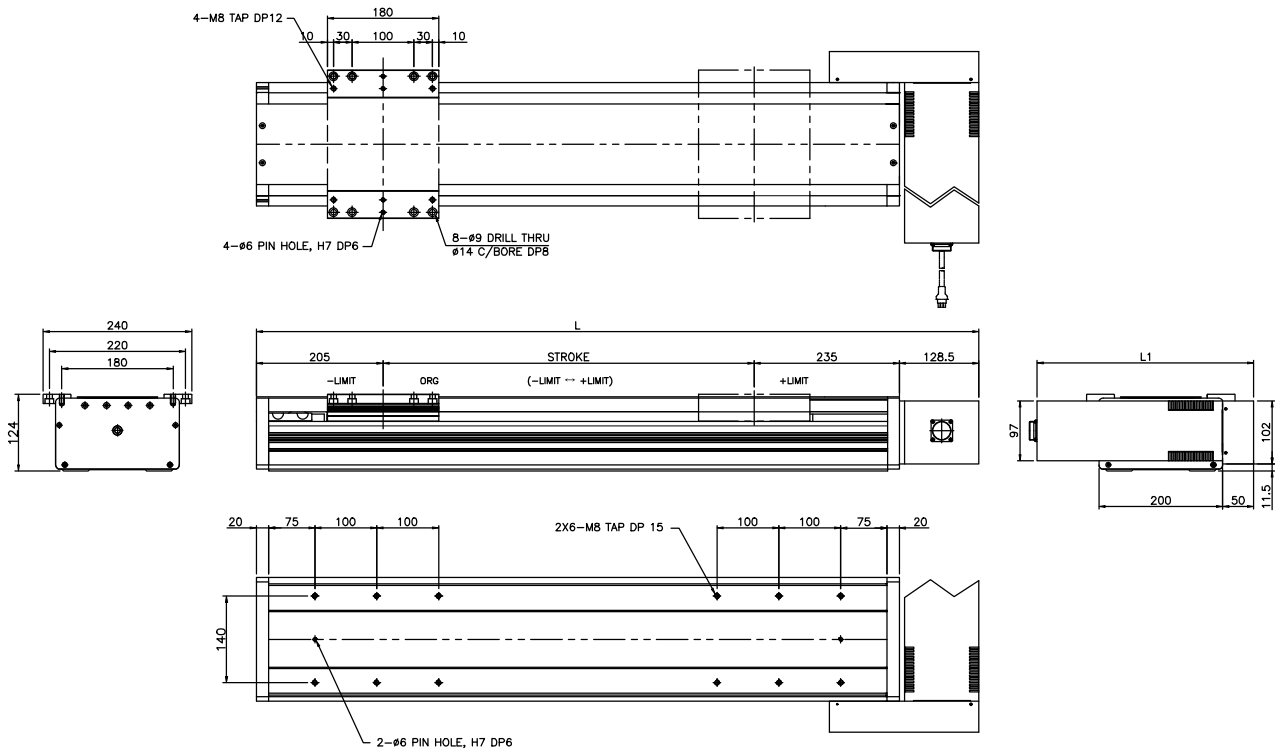

Stroke[mm]	500	600	700	800	900	1000	1100	1200	1300	1400	
Weight[kg]	33.8	35.5	37.3	39.0	40.7	42.4	44.1	45.8	47.5	49.2	
Max Speed[mm/s]	2000 ※ 주1)										
Body Length [mm]	L	1168,5	1268,5	1368,5	1468,5	1568,5	1668,5	1768,5	1868,5	1968,5	2068,5
	L1	350									

※ 주1) 감속기 사용에 따라 최대 속도는 달라집니다.

## ○ 안전상의 주의사항

당사 제품을 안전하고 올바르게 사용하여 자신 및 타인에게 발생할 수 있는 위험을 미연에 방지하기 위한 것입니다. 제품을 선정하거나 사용하기 전에 안전상의 주의사항을 주의 깊게 읽으시기 바랍니다. 주의사항은 취급 부주의로 인하여 발생할 수 있는 인체에 대한 위해 및 재산상의 손실 크기에 따라 표시하며 '위험', '주의'로 구분하고 있으므로 반드시 숙지하여 주십시오.

### 위험 (Danger)

- 확실한 위험 상태로 만약 명기된 위험을 피하지 않으면 사망, 또는 중상을 입을 가능성이 있는 것, 또는 재산상의 손상이나 손실의 가능성이 있는 것.

### 경고 (Warning)

- 현재는 위험하지 않지만 상황에 따라 위험한 상태로 피하지 않으면 사망 또는 중상을 입을 가능성이 있는 것, 또는 재산상의 손상이나 손실의 가능성이 있는 것.

### 주의 (Caution)

- 현재는 위험하지 않지만 상황에 따라 위험한 상태로 피하지 않으면 사망 또는 중상을 입을 가능성이 있는 것, 또는 재산상의 손상이나 손실의 가능성이 있는 것.
- 이 제품은 일반 산업기계에서 사용하기 위한 부품으로 설계되고 제작되었습니다. 어떤 제품을 사용하거나 기기를 선택하기 전, 항상 안전상 주의사항, 카달로그, 매뉴얼 등을 읽어주십시오.
- 만약 다른 사람에게 교환이나 대여를 할 때는 새로운 사용자가 안전하고 적절하게 그 제품을 사용할 수 있도록 제품의 보기 쉬운 곳에 항상 매뉴얼 등을 부착하십시오.
- 이러한 안전상 주의사항 내에 표기된 위험, 경고, 주의 항목이 모든 상황을 다 나타내는 것은 아니므로, 카달로그와 사용자 매뉴얼을 주의 깊게 읽어, 발생할 수 있는 만약의 경우까지 대비하여 항상 안전을 최우선으로 하여 주십시오.

※ 다음과 같은 환경에서는 사용하지 마십시오. 단, 제품에 따라 사용 가능한 경우도 있으므로, 각 제품의 사양, 조건 등을 참조하여 안전대책을 고려하여 사용에 주십시오.

- 각 제품마다 기재되어 있는 사양, 조건이외의 사용
- 옥외에서의 사용
- 과도한 진동 및 충격이 가해지는 장소에서의 사용
- 부식성 Gas, 인화성 Gas, 화학약품, 해수, 물, 수증기의 조건 또는 그런 것들이 부착되는 장소에서의 사용
- 사람이나 재산에 막대한 영향이 예상되며, 특히 안전이 요구되는 용도에서의 사용
- 원자력, 철도, 항공설비, 차량, 의료기기, 음료, 식료품과 접촉하는 기기, 긴급 차단회로, 레저장비, 연소장비 등에 사용

※ 로봇 제품은 바르게 선정하여 주십시오.

- 여기에 수록되어 있는 제품은 사용 조건이 다양하므로 그 시스템에 대한 적합성의 결정은 전체 시스템의 설계자 또는 사양을 결정하는 사람이 필요에 따라 분석이나 테스트를 한 후 결정해 주십시오. 이 시스템의 안전성 보장에 대한 책임은 시스템의 적합성을 결정하는 사람에게 있습니다. 향후 최신제품 카달로그나 기술자료에 따라 사양의 모든 내용을 검토하고, 기기의 고장 가능성에 대한 상황을 시스템에 구성하십시오.

※ 충분한 지식과 경험을 가진 사람이 취급하십시오.

- 로봇 제품은 취급을 잘못하면 위험합니다. 서보모터 등을 사용한 기계, 장비의 조립이나 조작, 시운전, 보수점검 등은 충분한 지식과 경험을 가진 사람이 하십시오.

※ 안전을 확인할 때까지는 절대로 기계, 장비를 조작하거나 기기를 분리하지 마십시오.

※ 기계, 장비의 점검 및 정비는 파우더 물체가 떨어지거나 오동작 등을 방지할 수 있는 조치 등이 되어있는지를 확인한 후에 하십시오.

※ 기기를 분리할 때는 위의 안전조치가 되어있는지 확인하고 설비의 전원을 차단한 후 시스템이 정지한 것을 확인하고 작업하십시오.

## ○ 설계상의 주의

### 경고 (Warning)

- ※ 이동하는 워크가 인체에 위험을 미칠 우려가 있거나 리니어모듈 운동부에 신체 일부 등이 끼일 위험이 있는 경우에는 이에 대한 안전대책을 세워야 합니다.
- ※ 정전에 의해 모터가 정지하면 이송중이던 워크가 낙하할 우려가 있습니다. 인체나 시스템에 손상을 주지 않도록 낙하방지 대책을 강구해야 합니다.

## ○ 선정

### 경고 (Warning)

- ※ 로봇에 설치되는 부착물은 가볍고 짧게 하십시오.
  - 부착물이 길고 무거우면 운동시 관성이 커져 슬라이더 블록에 무리한 하중이 전달되어 수명에 나쁜 영향을 줄 수 있습니다.
  - 되도록 편하중이 작게 설계하십시오. 워크나 부착물이 작더라도 리니어모듈의 본체 중심에서 멀리 떨어져 있으면 편하중 및 모멘트 발생의 원인이 됩니다. 이는 시스템의 수명을 저하시키거나 작동 중 이상 현상을 일으킬 수 있으므로 선정기준에 의해 안전한 조건이 되도록 시스템을 설계하십시오.
- ※ 과도한 외력이나 충격은 삼가하십시오.
  - 고장의 주 원인이 됩니다. 그러한 외력이나 충격이 발생할 수 있는 경우 필요에 따라 폐사에 문의하십시오.

## ○ 부착·사용

### 경고 (Warning)

- ※ 기계, 기구물에 로봇 제품을 부착하는 경우 제품을 떨어뜨리거나 부딪쳐서 충격을 주지 마십시오.
  - 외형적인 변형이 없더라도 제품의 작동불량, 수명 저하의 원인이 됩니다.
- ※ 제품의 고정은 규정된 나사와 방법에 의해 적절하게 체결하십시오.
  - 규정 이상의 토크에 의한 체결은 제품의 변형, 작동이상 등의 원인이 되며 부착한 체결토크는 위치가 맞지 않거나 제품이 이탈하는 원인이 됩니다.

### 주의 (Caution)

- 오버런(Over run)하지 마십시오. 제품의 슬라이더부를 지정된 이동 범위 내에서만 작동시켜야 하며 스트로크 끝단에서 물리적인 충격을 받으면 내부 부품에 무리를 주어 작동불량의 원인이 됩니다.
- 부착물, 워크 등은 흔들리거나 움직이지 않게 단단히 고정하여 주십시오. 특히 시 운전시에도 정상적인 조건과 동일하게 제품에 부착되는 부품이나 워크를 고정해야 합니다.
- 제품에 분진이나 기름 등 이물질이 떨어지지 않도록 주의하여 설치하십시오. 먼지, 가공 칩, 절삭유 등 이물질이 제품 내부에 유입되면 베어링이나 볼스크류 등의 운동부에 나쁜 영향을 주어 고장의 원인이 됩니다. 만약 이러한 환경에 설치가 필요할 경우 방지대책을 세우십시오.

## ○ 급유

### 주의 (Caution)

- 윤활제는 지정된 그리스 외 임의의 것을 사용 하지 마십시오. 특히 방청을 겸하는 일부 윤활제의 경우 구동부에 악 영향을 줄 수 있으므로 주의 하십시오.

## ○ 점검 및 보수

### 경고 (Warning)

- 제품의 점검은 반드시 시스템을 정지하여 안전을 확보한 후 하십시오. 슬라이더의 이동방향이나 제품의 틈새로 손이나 이물질을 넣지 마십시오. 상처를 입거나 사고의 원인이 됩니다.

MS Series

LU Series

MB Series

LB Series

LC Series

LL Series

LA Series

LX Series

LT Series



# Belt Type 조합 INDEX

## 벨트의 조합형태

### ○ X-Z-1

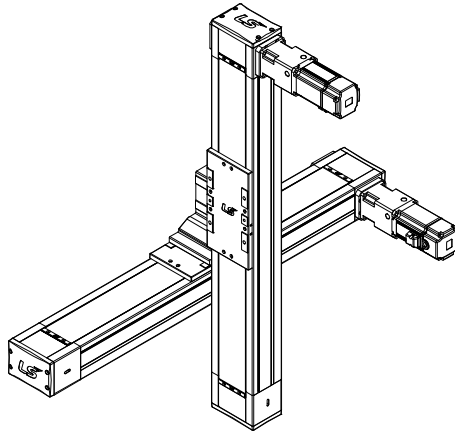
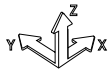

### ○ X-Z-2

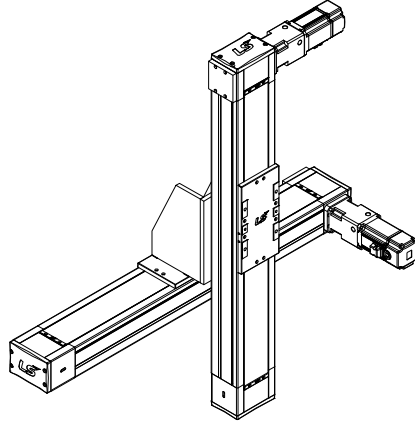
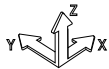

### ○ X-Y

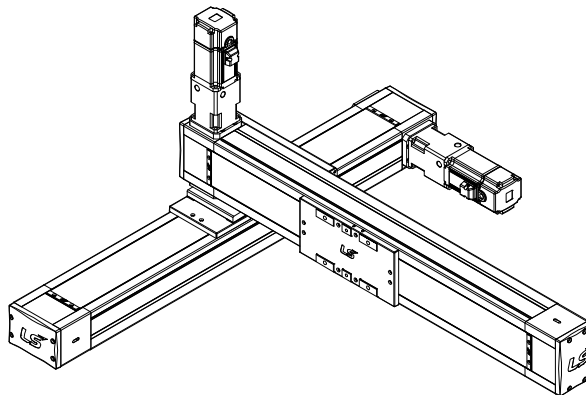

MS Series

LU Series

MB Series

LB Series

LC Series

LL Series

LA Series

LX Series

LT Series

○ 2X

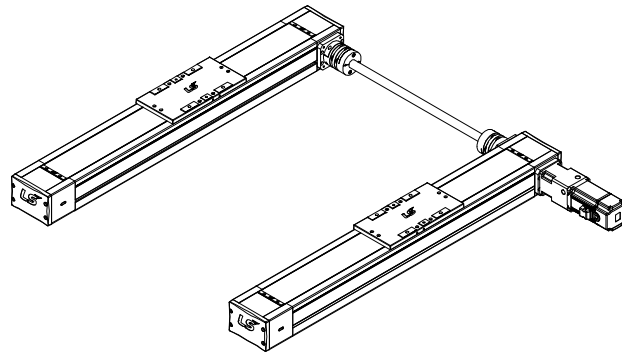
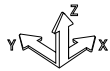

○ 2X-Y

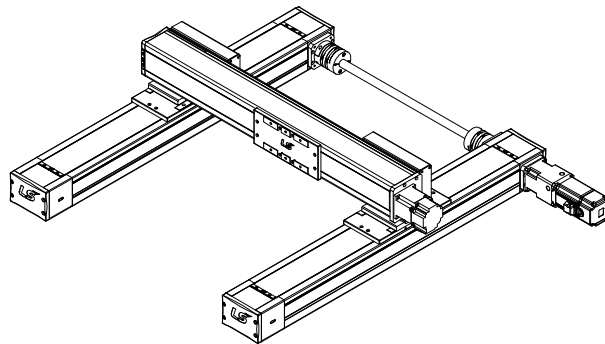
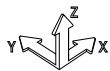

○ 2X-Y-Z

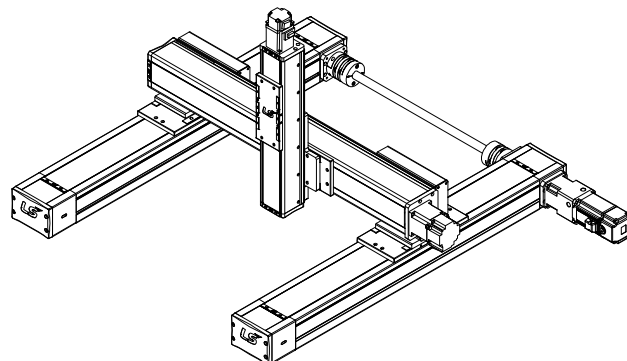

- MS Series
- LU Series
- MB Series
- LB Series
- LC Series
- LL Series
- LA Series
- LX Series
- LT Series